

# Telepítési útmutató WPC teraszburkolathoz

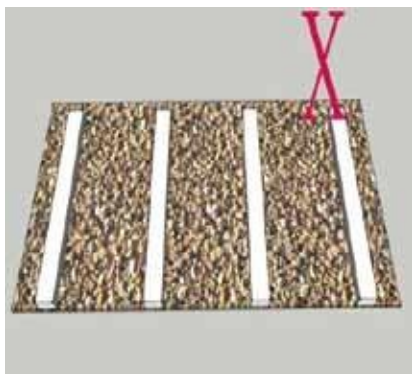

1. A párnafát rögzítse egy szilárd felülethez, betonhoz (a tiplis csavar segít a párnafát tökéletesen rögzíteni a betonhoz.) A fűvön, földön, könnyen elmozdul a WPC burkolat.

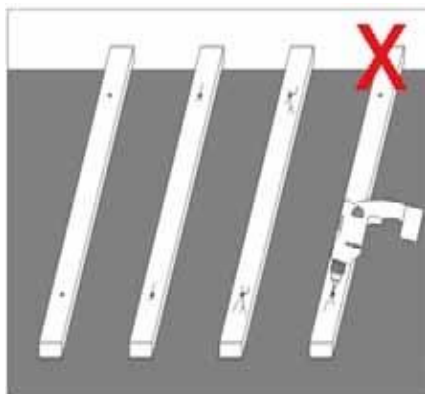
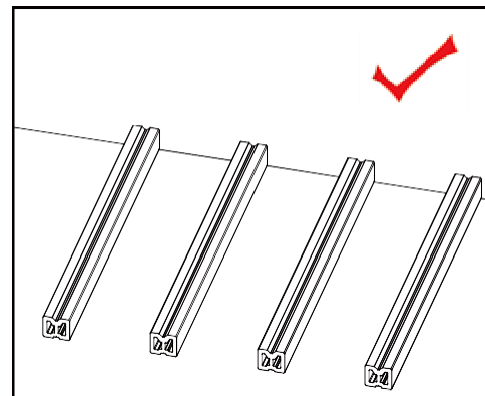

2. Kérjük fúrja elő a párnafát mielőtt összeszereli, amennyiben mégsem teszi ezt, könnyen megsérülhet a ternék. A tiplis csavarok közötti távolságnak 400-500 MM-en belül kell lennie. Kérjük győződjön meg róla, hogy a csavarok eléggé meg vannak húzva.

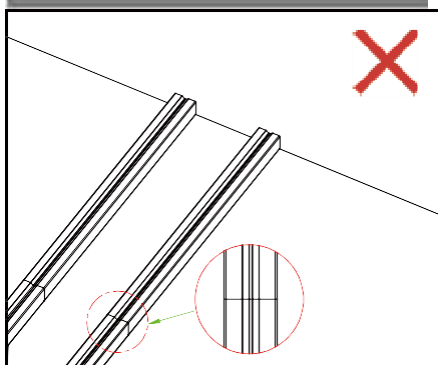
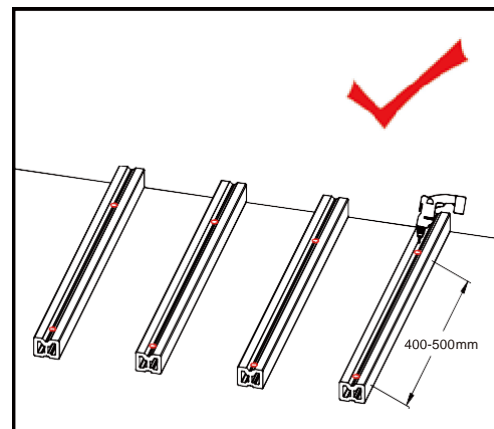

3. Amikor két párnafa találkozik, hagyjon közöttük 10-15 mm távolságot.

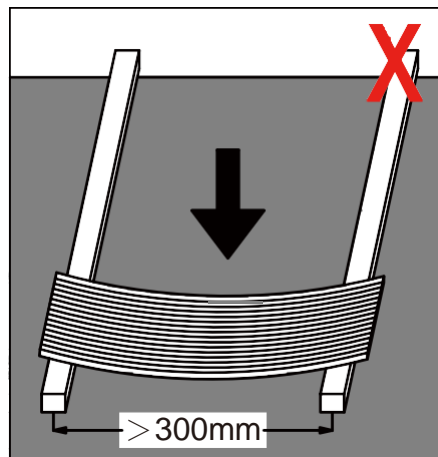
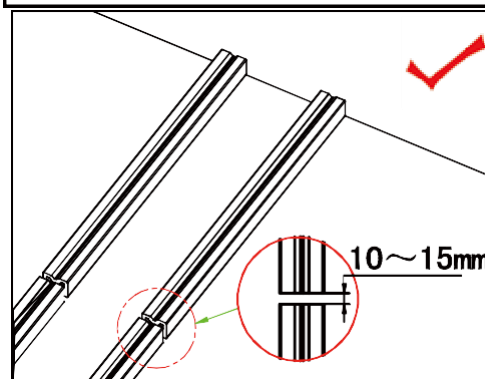

4. Kevesebb mint 300 mm távolságot javasolunk két párnafa között (közeponttól középpontig.) Ha például népszerű, sok turista által látogatott helyről van szó kevesebb mint 200mm távolság a javasolt.

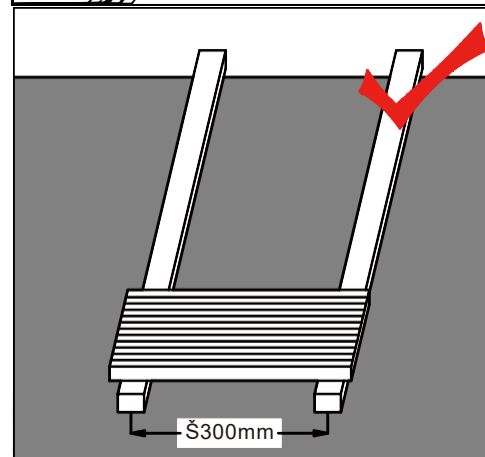

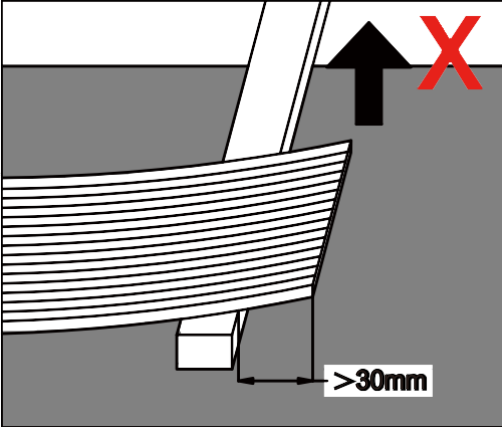

5. A padló mindkét végét rögzíteni kell a párnafához, és nem lóghat túl 20-30 mm-el maximum.

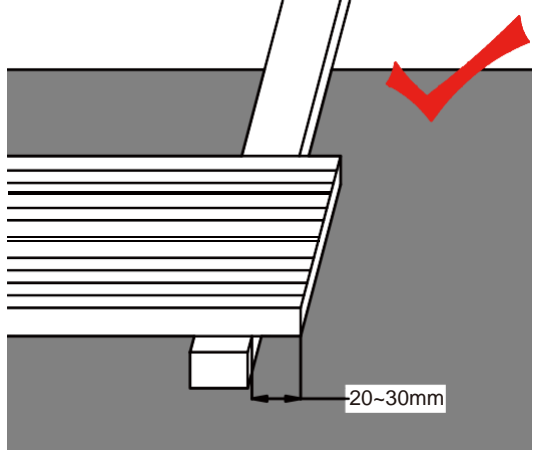

6. Amikor telepíti az indítóklipszeket, ne fúrja be a csavarokat közvetlen a wpc párnafába. Fúrja elő a párnafát egy 1mm átmérőjű fúróval. Ezután rögzítse a csavarokat az elő fúrt lyukakba.

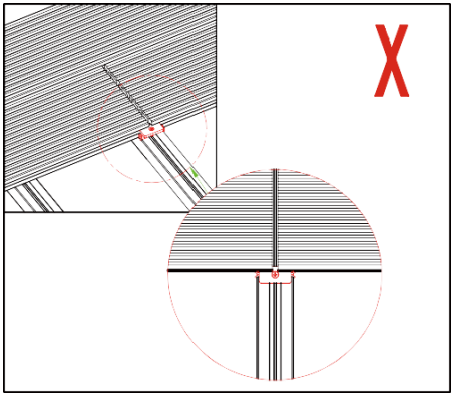

7. Amikor kettő WPC padló találkozik, dupla párnafa használata szükséges. (Dupla párnafa között 10-20 mm távolságot kell hagyni) A két deszkát külön rögzítse!

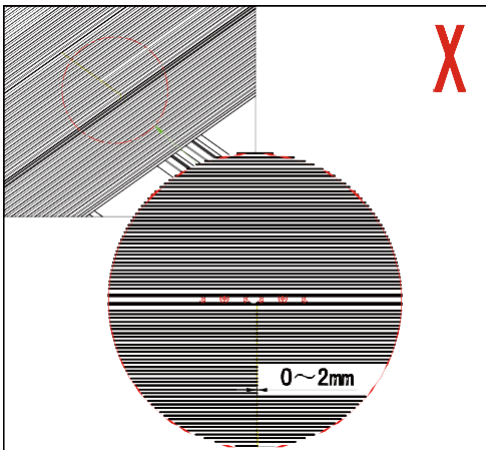
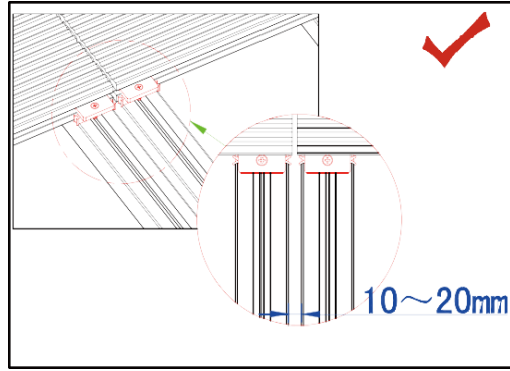

8. A WPC hosszirányú toldása esetén a két burkolat között 6-7 mm távolságot hagyjon!

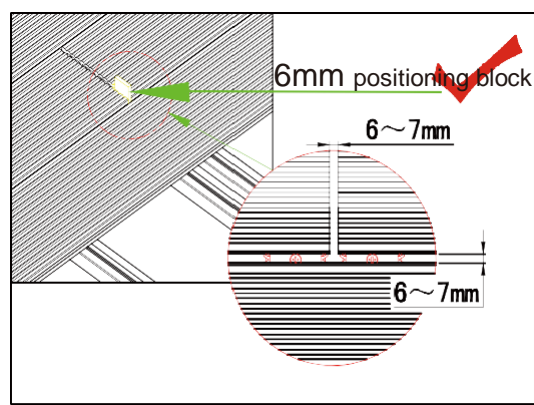

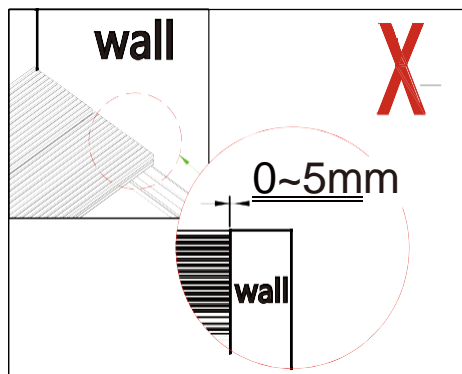

9. Ha a padló közel van a falhoz, hagyni kell több mint 20mm távolságot a kettő között.

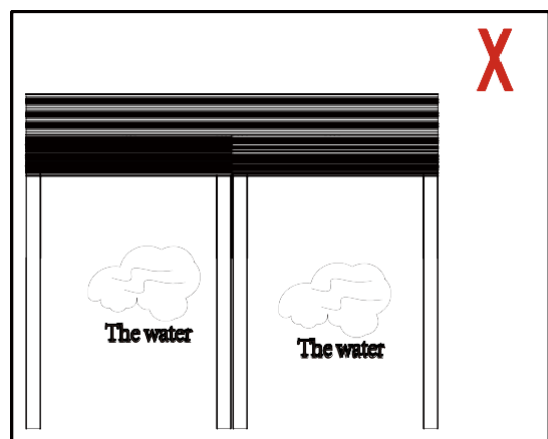
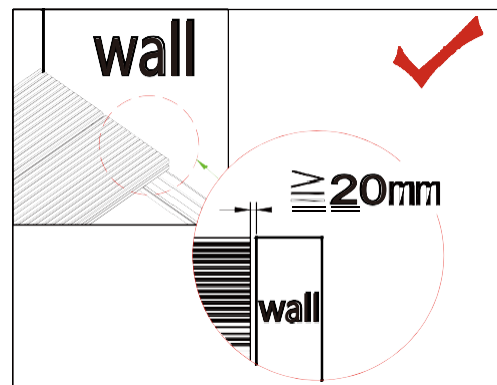

10. A WPC padlót jó vízelvezetéssel ellátott talajra telepítse!

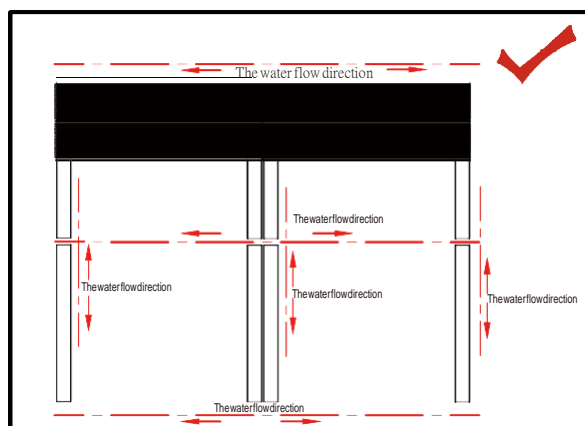

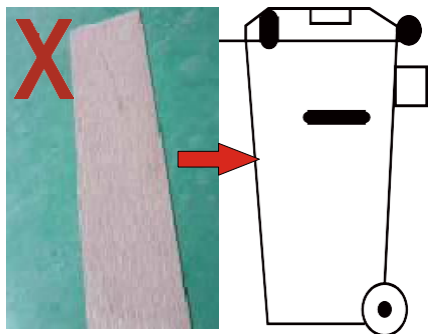

11. Ha a WPC burkolaton enyhe karcot vesz észre az a padló funkcióján nem változtat. Könnyen eltávolíthatja a karcot egy puha csiszolópapírral.

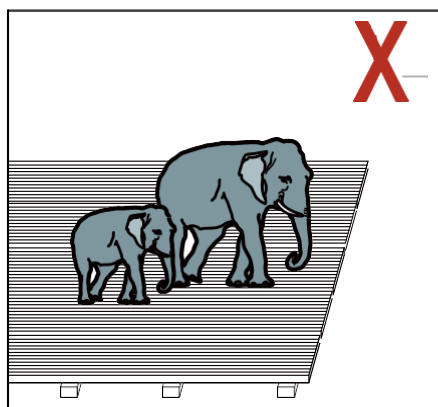

12. A WPC burkolatot szigorúan tilos túlterhelni nehéz súllyal, például autóval.

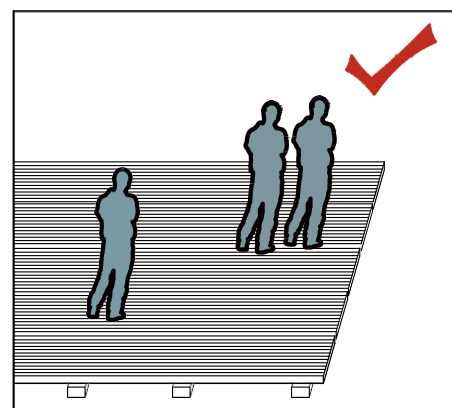

1.

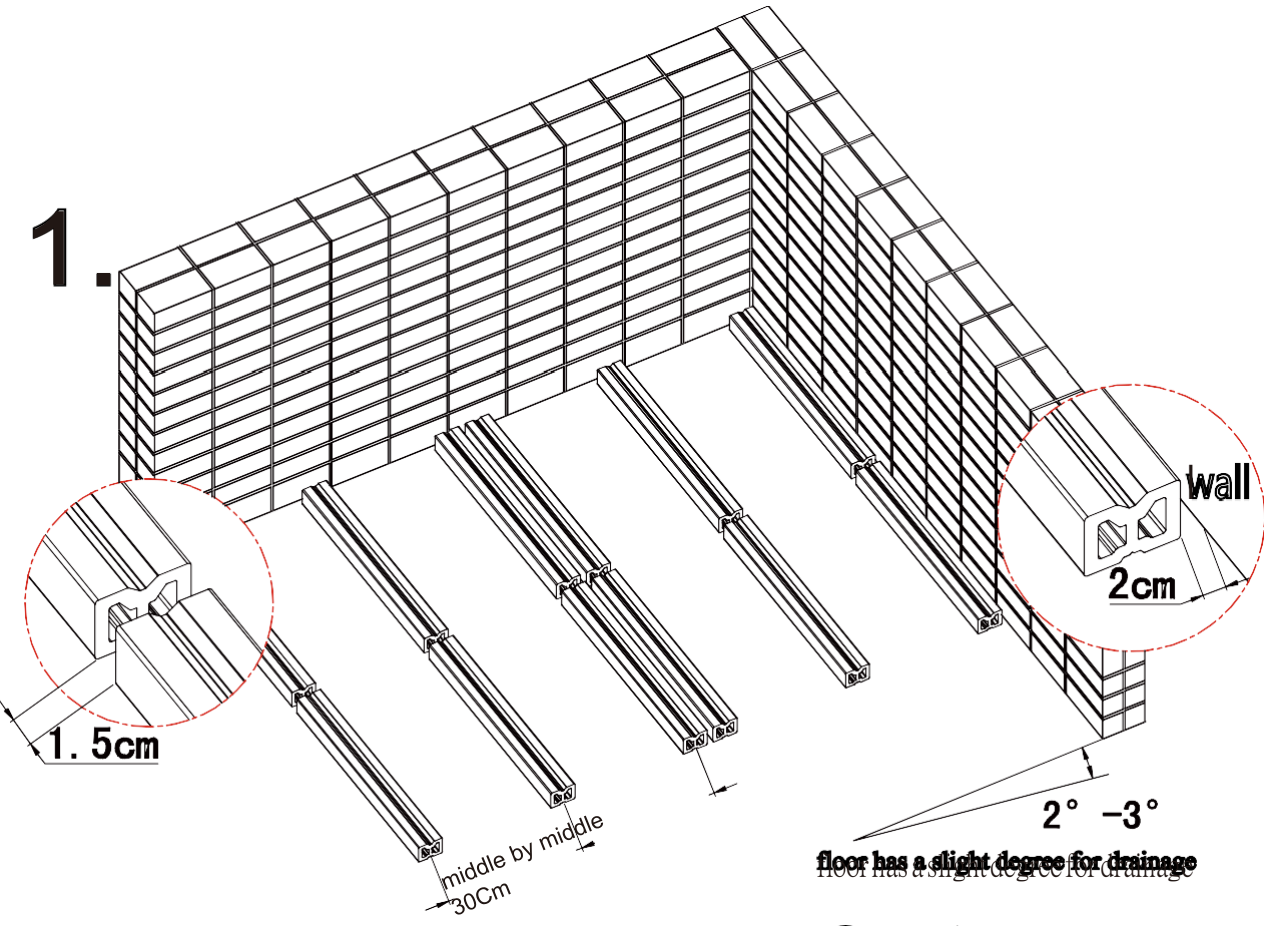

2.

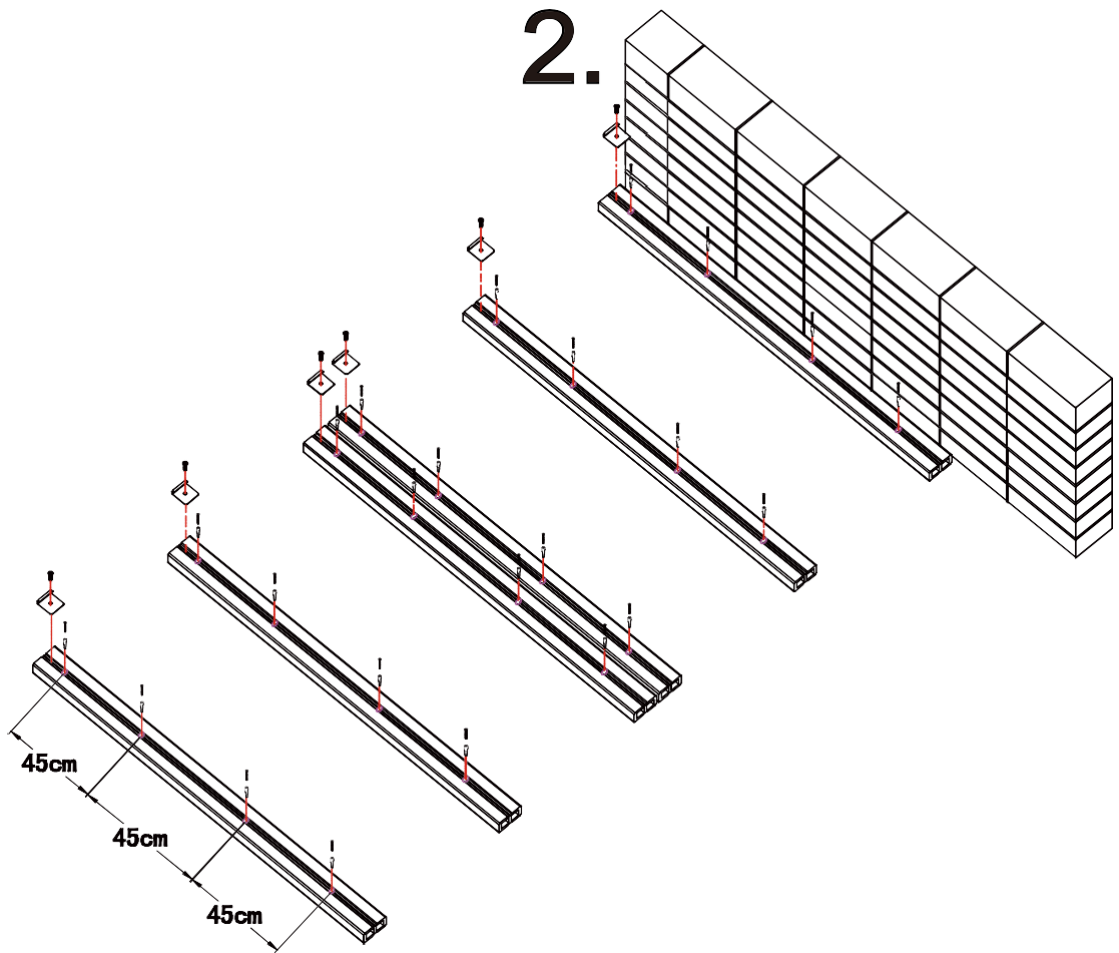

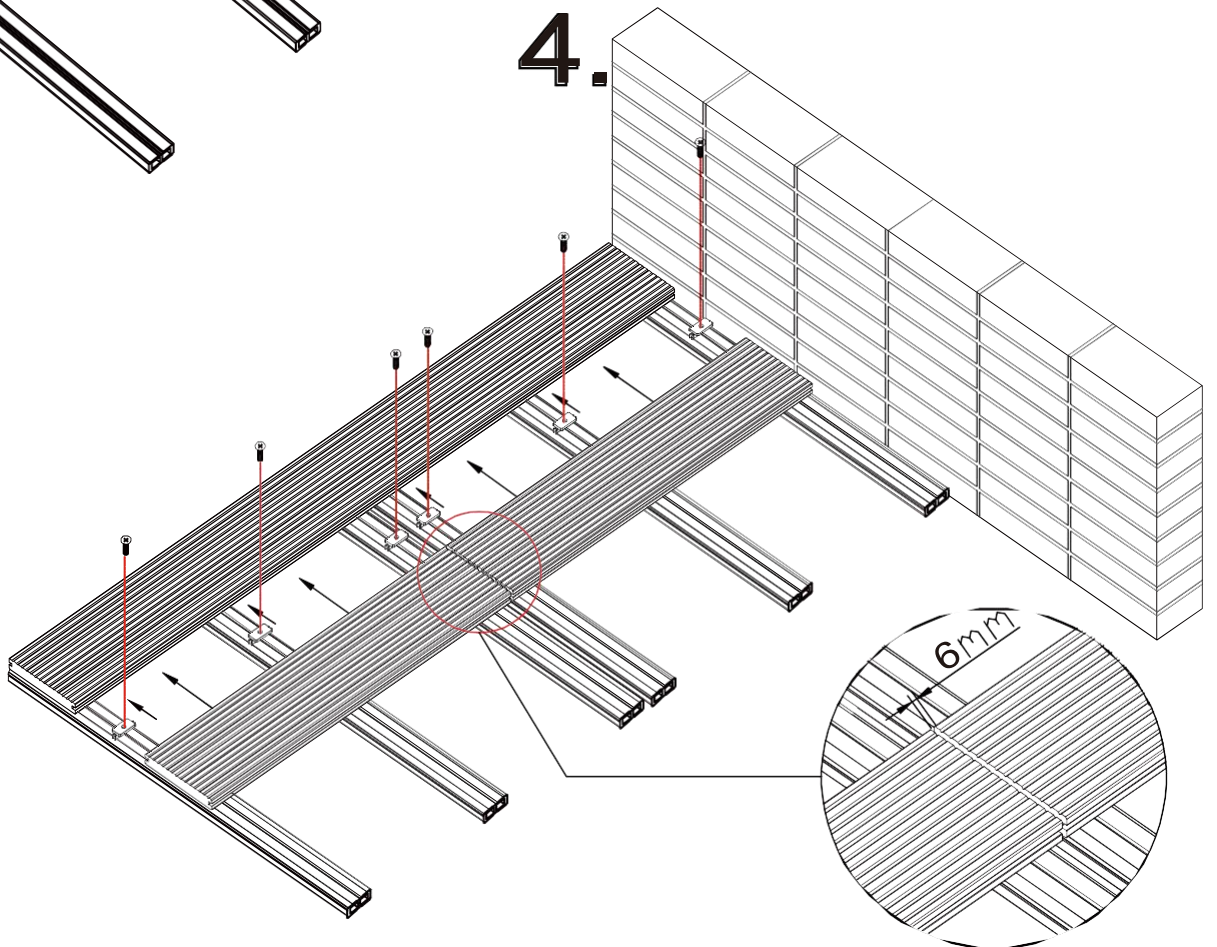
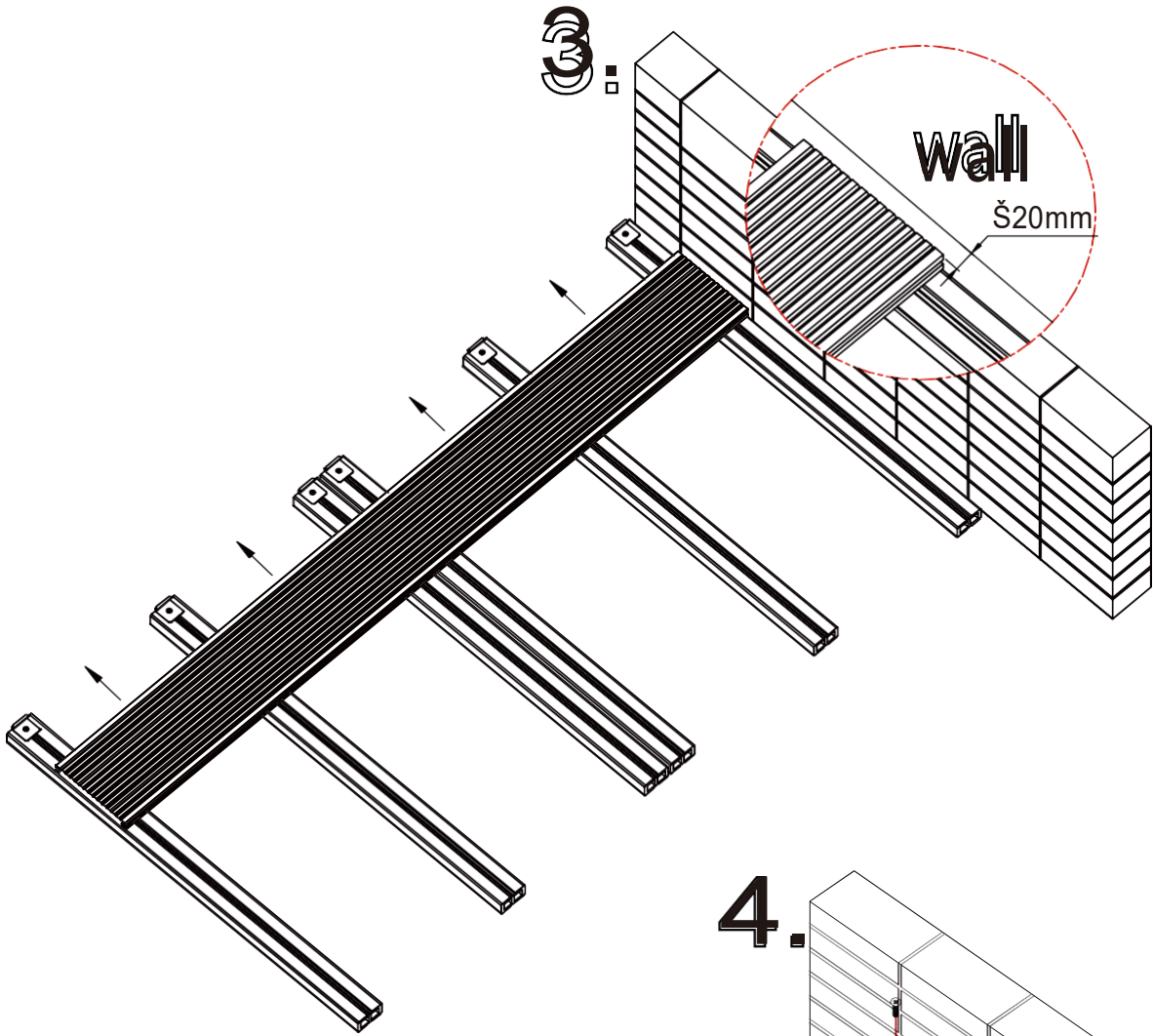

5.

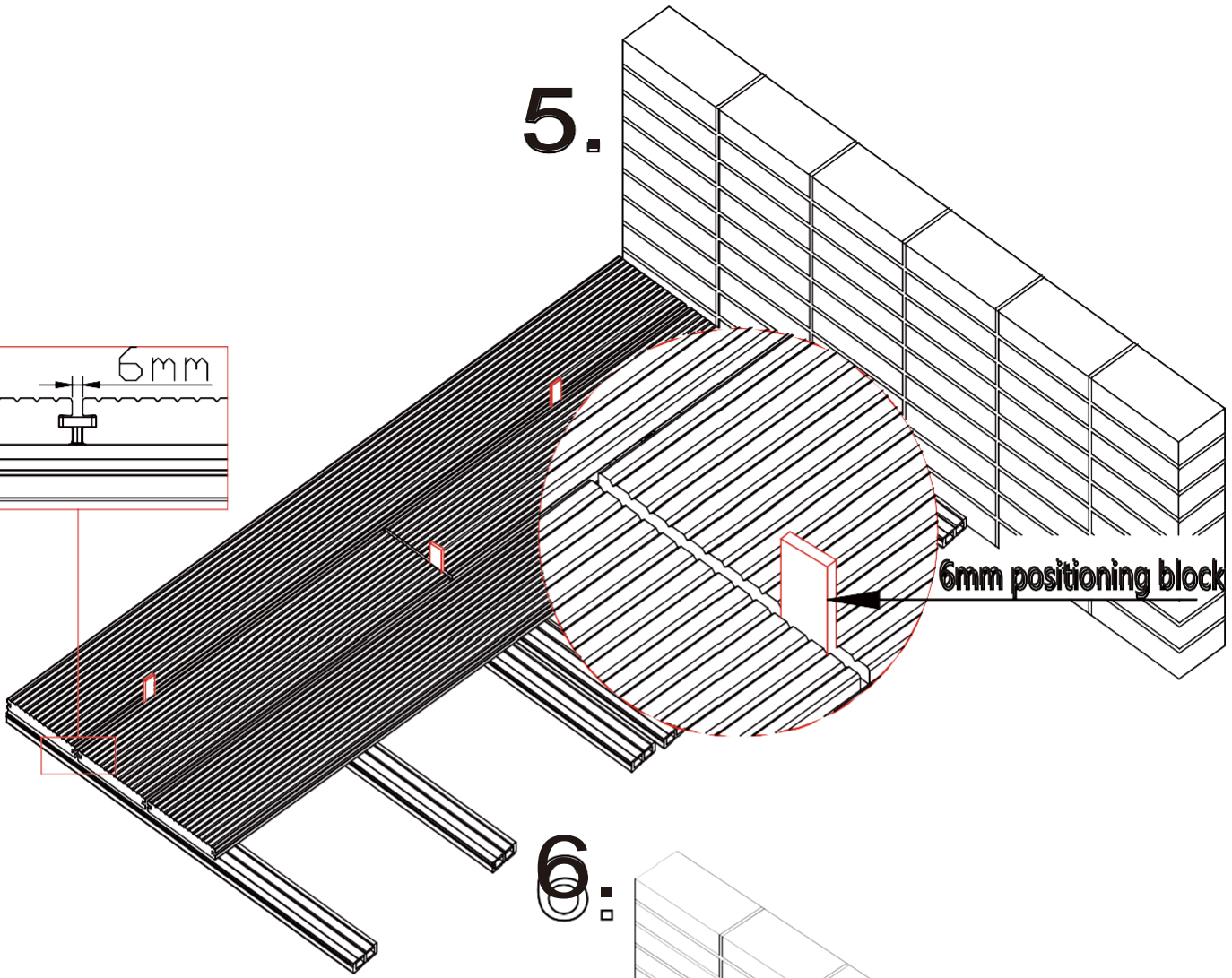
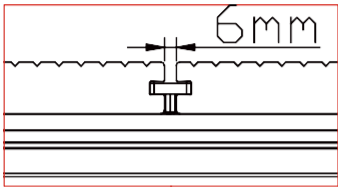

6.

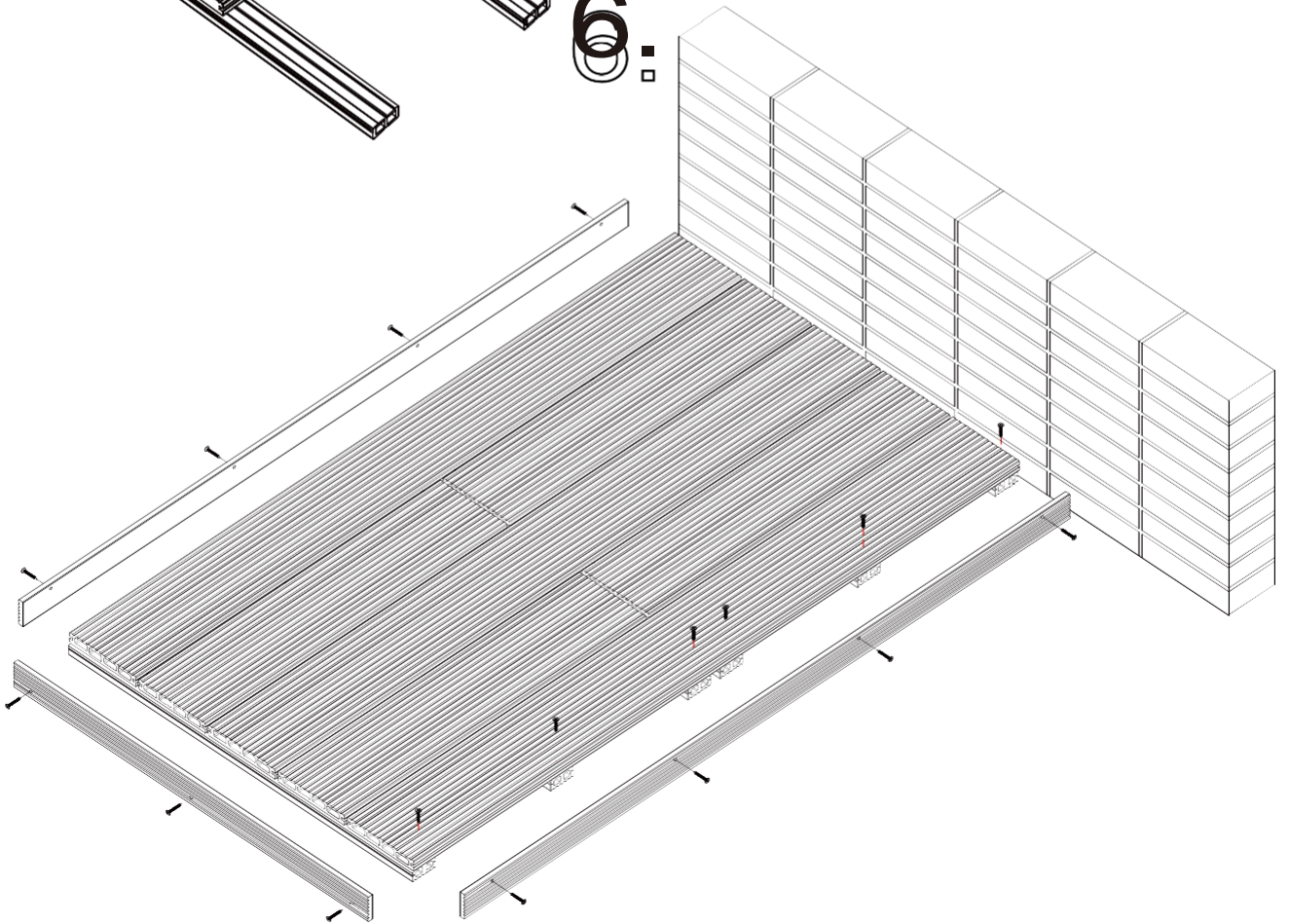

7.